

Conversion table				
Pressure			Wind speed	
Pa = N/m ²	mBar	lbf/ft ²	m/s	mph
5	0,1	0,1	2,8	6,3
10	0,1	0,2	3,9	8,8
15	0,2	0,3	4,8	10,8
20	0,2	0,4	5,6	12,5
25	0,3	0,5	6,2	14,0
30	0,3	0,6	6,8	15,3
35	0,4	0,7	7,4	16,6
40	0,4	0,8	7,9	17,7
45	0,5	0,9	8,3	18,8
50	0,5	1,0	8,8	19,8
55	0,6	1,2	9,2	20,8
60	0,6	1,3	9,6	21,7
65	0,7	1,4	10,0	22,6
70	0,7	1,5	10,4	23,4
75	0,8	1,6	10,8	24,2
80	0,8	1,7	11,1	25,0
85	0,9	1,8	11,5	25,8
90	0,9	1,9	11,8	26,5

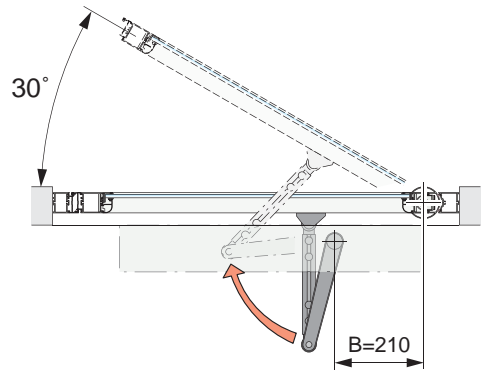

Note!
 The graphs show weakest point in opening and closing at 30° angle.
 DW = Door Width
 DH = Door Height

Closing (30°)

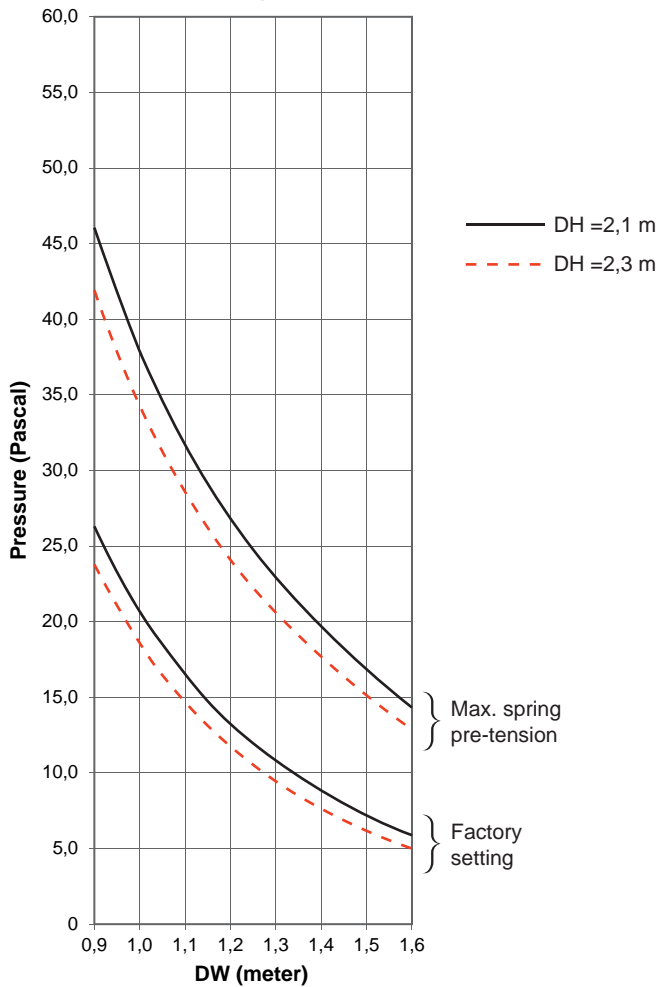

Opening (30°)

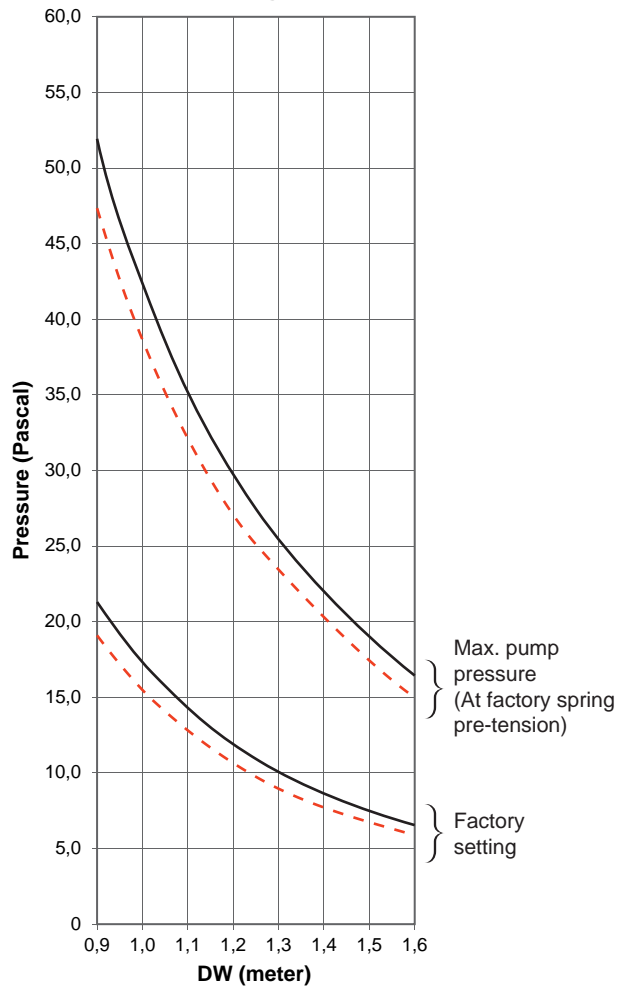

©All rights in and to this material are the sole property of EntreMatic AB. Copying, scanning, alterations or modifications are expressly forbidden without the prior written consent of EntreMatic AB. Rights reserved for changes without prior notice.

Wind load / Overpressure (B=210 mm)

**EMSW
 PUSH**

em
 ENTRE/MATIC

4.0

1005784-EMEI